

Caractéristiques techniques RS12

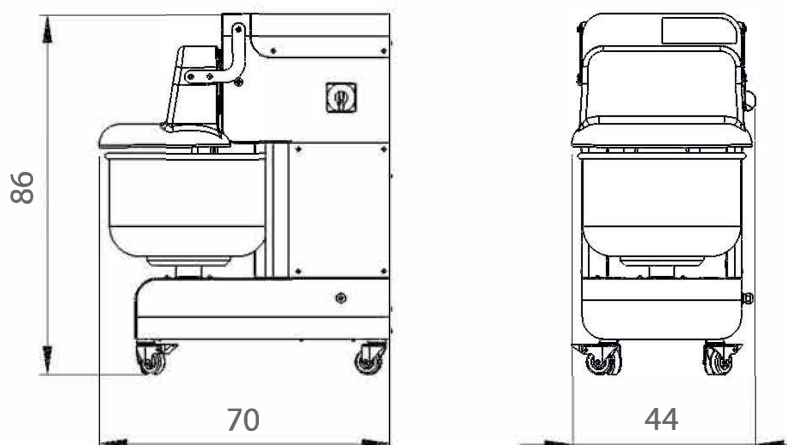

Dimensions maximum de la RS12 en cm.

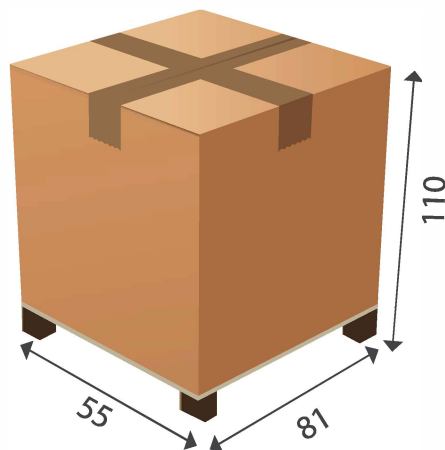

RS 12	
Capacité de farine	1,3 - 8 kg
Capacité de pétrissage	2 - 12 kg
Volume de la cuve	27 lt
Dimensions de la cuve	Ø 38 - h 25
Alimentation	230 V monophasé
Puissance	1100 W
Vitesse des bras	38 et 52 tr/min
Dimensions pétrin <small>LxPxH (cm)</small>	44x70x86
Dimensions emballage <small>LxPxH (cm)</small>	55x81x110
Poids pétrin / Poids avec emballage	114 kg / 130 kg
Code	RS1223029