

Caractéristiques techniques BT48s Triphasé

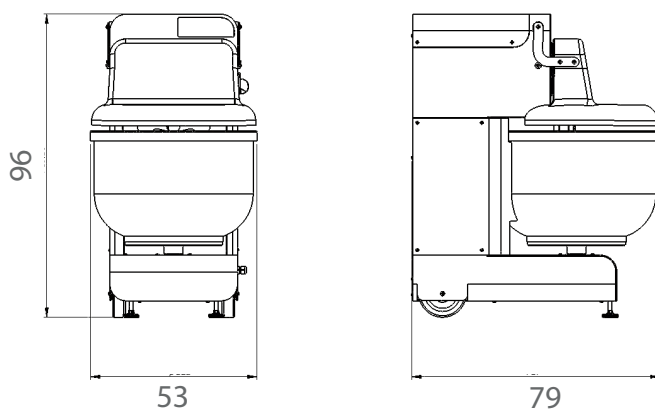

Dimensions maximum de la BT48s en cm.

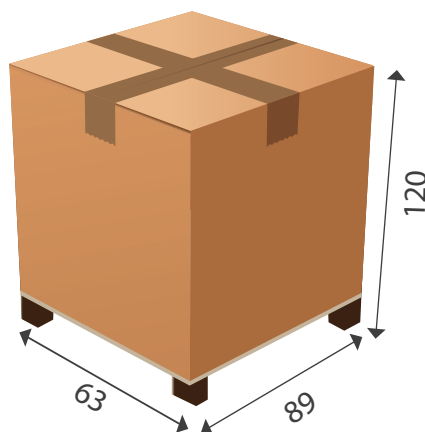

BTs 48	
Capacité de farine	3 - 30 kg
Capacité de pétrissage	5 - 48 kg
Volume de la cuve	60 lt
Dimensions de la cuve	Ø 50 - h 34
Alimentation	400 V triphasé
Phases	3
Puissance	1500 W
Vitesse des bras	de 35 à 65 tr/min
Dimensions pétrin <small>LxPxH (cm)</small>	53x79x96
Dimensions emballage <small>LxPxH (cm)</small>	63x89x120
Poids pétrin / Poids avec emballage	154 kg / 200 kg
Code	BT4840059